

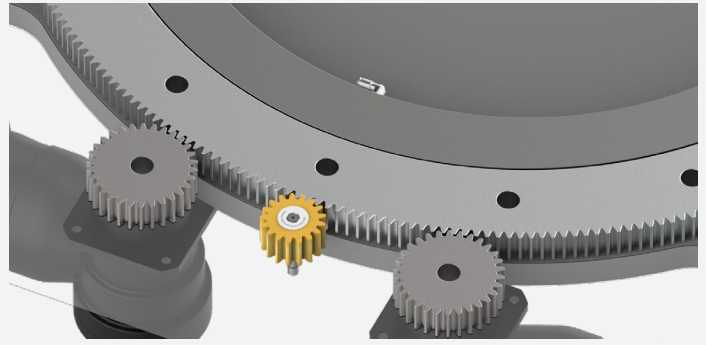

## PU-Schmierzahnräder mit Achse

Zur Nachschmierung offener Verzahnungen

- + Betriebstemperatur 0 °C bis +120 °C
- + Geringes Gewicht
- + Gleitgelagert
- + Geometrie frei wählbar
- + Sonderbefestigungen möglich
- + Fett bis NLGI Klasse 2
- + Mit Achse als Set erhältlich (vorbeölt)
- + Befestigungsachsen aus Edelstahl



**- Designed by DLS -  
Made in Germany!**



**Schmierzahnäder in jeglichen  
Größen für alle Anwendungen!**

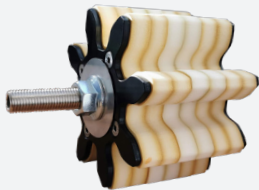
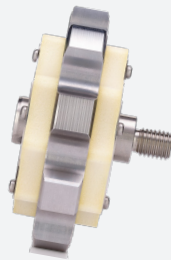

**PU-Pinsel für Kettenschmierung**

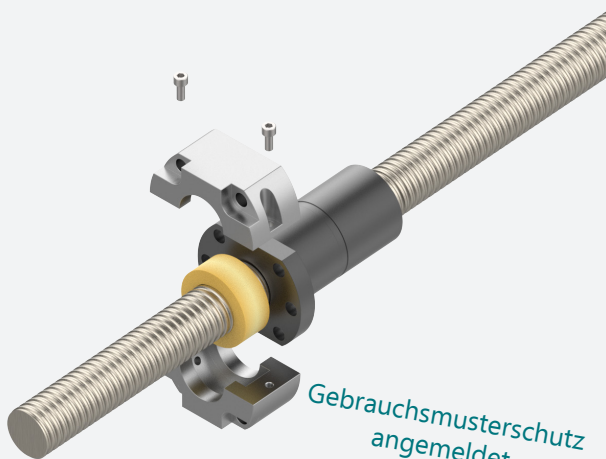

## PU-Applikator für Kugelgewindetribe oder Spindeln:

Der Applikator sorgt für eine Verlängerung der Wartungsintervalle und bietet flexible Montagemöglichkeiten am Kugelgewindetrieb.

Einfache Integration in unser allseits bekanntes Schmiersystem zur besten und einfachsten Versorgung.

Durch unseren Polyurethan-Schaum ist eine lange Haltbarkeit und eine gleichmäßige Verteilung des Schmierstoffes gewährleistet.

## Pumpen für Fettschmierung

- + Automatischer Nachschmiergeber
- + Für Fett-Schmierstoffe
- + Impuls- oder Zeitgesteuert
- + bis 35 Auslässe; durch Verteilersystem erweiterbar
- + unterschiedliche Schmiermengen möglich
- + Für Fett-Schmierstoffe bis NLGI Klasse 2
- + Förderdruck bis 250 bar
- + In SPS mit Rückmeldungen integrierbar
- + Einbaulage senkrecht  
(weitere Einbaulagen auf Anfrage)
- + unterschiedliche Schutzklassen
- + großer Temperatureinsatzbereich



**simatec**  
smart technologies

## Pumpen für Ölschmierung

- + Automatischer Nachschmiergeber
- + Für Öl-Schmierstoffe
- + Batterie, Zeit- oder Impulsgesteuert
- + Öl ab Betriebsviskosität 150 mm<sup>2</sup> /s
- + Förderdruck bis 70 bar
- + Einbaulage senkrecht  
(weitere Einbaulagen auf Anfrage)
- + unterschiedliche Schutzklassen
- + großer Temperatureinsatzbereich

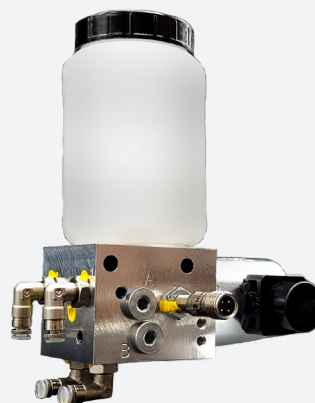

Magnetventilleiste 2-6 Auslässe

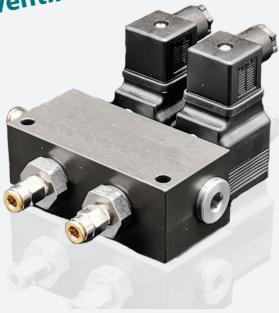

## Verteiler

Zur bedarfsgerechten Schmierstoffverteilung

- + Unterschiedliche Dosiervolumen möglich
- + Hohe Dosiergenauigkeit aller Verteiler
- + Für Fett- und Öl-Schmierstoffe



Mengenverteiler 2 oder 4 Auslässe



Progressivverteiler 2 - 14 Auslässe



2-Wege Ventil für direkte Montage auf dem Progressivverteiler

## Zubehör

Ausgewähltes Zubehör für Ihre Anwendungen.



## Verschraubungen

Zur Verbindung vom Schmieresystem mit Ihrer Schmierstelle.

## Kartuschen | Faltenbalg

Für jede Anwendung der passende Schmierstoff!  
In vielen unterschiedlichen Gebindegrößen ab Lager verfügbar



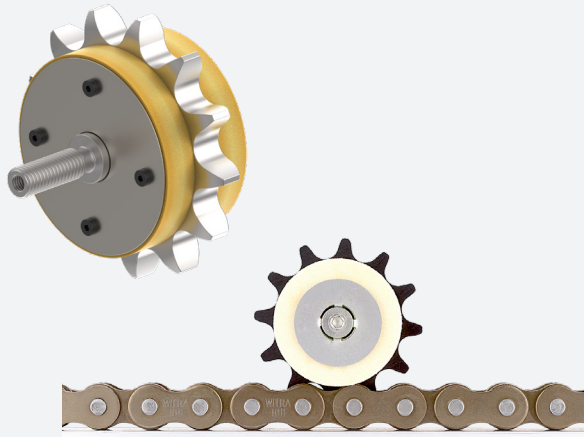

## Kettenschmierritzel

Zur Nachschmierung von Ketten

- + Geschwindigkeiten auch > 2 m/s
- + Unterschiedliche Befestigungen
- + Gleitgelagert  
(Wälzlagerung auf Anfrage)
- + Für Kettenschmieröle < 30.000 cSt
- + Sehr gute Notlaufeigenschaften
- + Bis Gr. 32B

## PU-Schmierrollen

Zur Nachschmierung von Ketten oder Schienen für Führungen

- + Für Fett- oder Ölschmierung
- + Fett bis NLGI Klasse 2 / Öl bis < 30.000 cSt
- + Durchmesser bis 600 mm
- + Konturen frei wählbar
- + Sehr gute Notlaufeigenschaften
- + Abdeckungen und Einhausungen auf Anfrage
- + Stauförderketten ebenfalls möglich

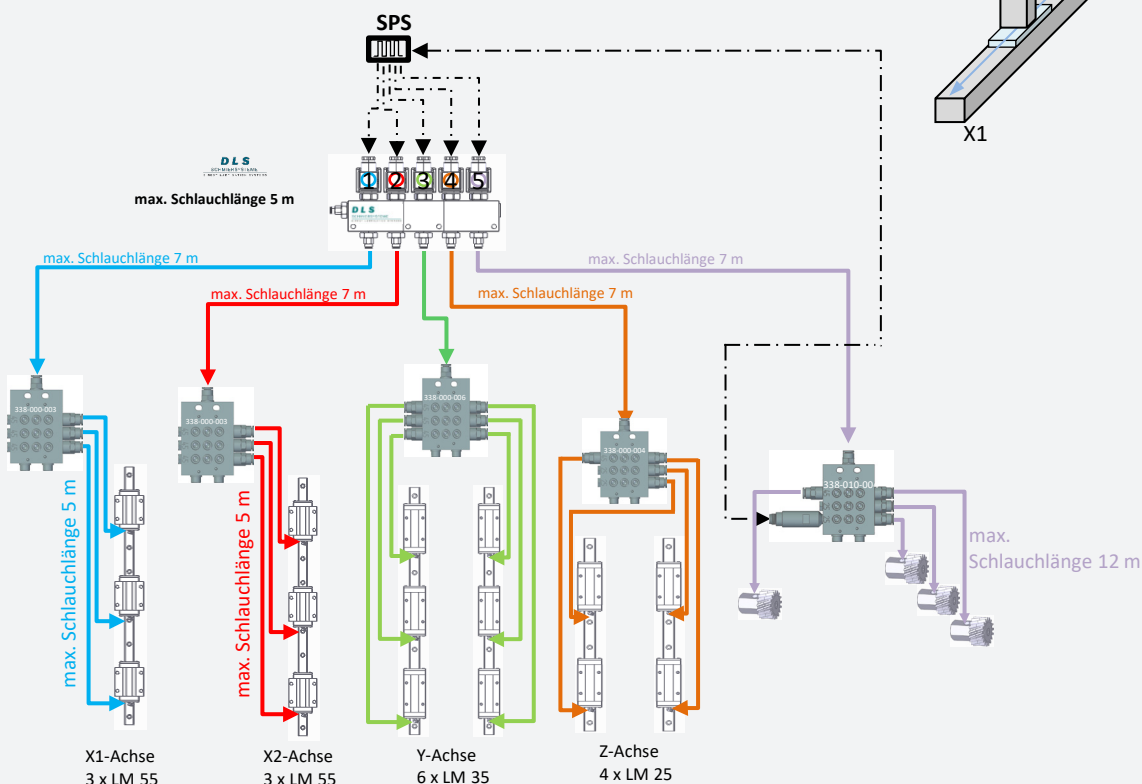
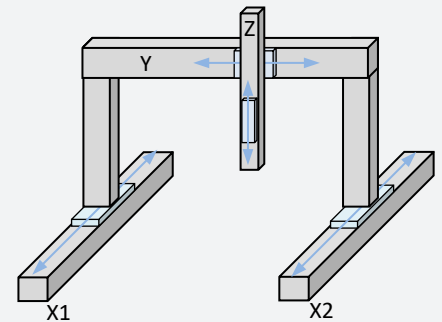

**Anschrift:**

DLS Schmiersysteme GmbH  
Gewerbering 5  
82140 Olching  
Deutschland

**Kontakt:**

Phone +49 (0) 8142 650690  
Mail [mail@DLS-Schmiersysteme.com](mailto:mail@DLS-Schmiersysteme.com)  
[order@DLS-Schmiersysteme.com](mailto:order@DLS-Schmiersysteme.com)  
Internet [www.DLS-Schmiersysteme.de](http://www.DLS-Schmiersysteme.de)

DLS Schmiersysteme GmbH ist nach ISO 9001:2015 zertifiziert.



Wir sind erfolgreicher Ausbildungsbetrieb.



Von der Konzeptionierung bis zur termingemäßen Einzel- oder Serienlieferung:  
Alles aus einer Hand!

Wir beraten Sie kompetent und lösungsorientiert direkt vor Ort!  
Unser Team erfahrener Ingenieure und Techniker freut sich auf Ihre Herausforderungen.

